

# Plannja Lättbalk

Z-balk, C- och C<sub>i</sub> balk

Plannja lättbalk tillverkas av kallvalsad varmförzinkad  
höghållfast stålplåt i zinkviktsklass Z 275 enligt SIS 141151  
(zinkvikt min 275 g/m<sup>2</sup> dubbel sida.)  
Sträckgräns  $\geq$  350 MPa.

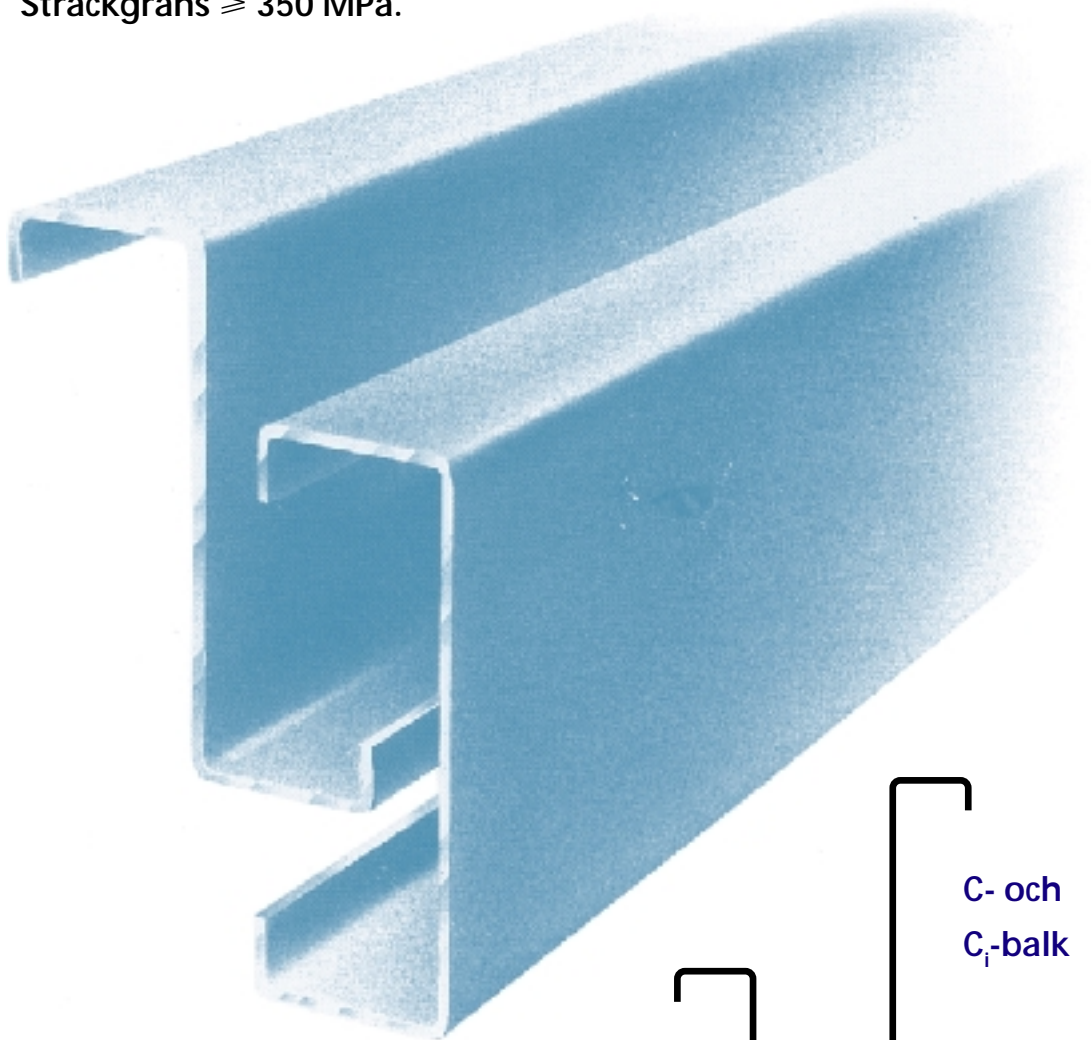

Z-balk

C- och  
C<sub>i</sub>-balk

Plannja Lättbalk

# Sortiments- och profildata

Profil Art nr	Balkhöjd H (mm)	Nominell tjocklek $t_{nom}$ (mm)	Ber tjocklek $t_{ber}$ (mm)	Flänsbredd		Kantavstyning		Egentyngd (kg/m)	Planplåts- bredd (mm)
				A (mm)	B (mm)	C <sup>1)</sup> (mm)	C <sup>2)</sup> (mm)		
<b>41Z100</b>	100 (92)	1,00	0,90	44 (38)	37 (31)	24	21	1,72	215 (195)
<b>41C100</b>	100 (92)	1,25	1,15	44 (38)	37 (31)	24	21	2,15	215 (195)
<b>41C<sub>i</sub>100</b>	100 (92)	1,50	1,39	45 (39)	38 (32)	24	22	2,58	215 (195)
	100 (92)	2,00	1,89	46 (40)	39 (33)	24	23	3,44	215 (195)
<b>41Z120</b>	120 (112)	1,00	0,90	44 (38)	37 (31)	24	21	1,88	235 (215)
<b>41C120</b>	120 (112)	1,25	1,15	44 (38)	37 (31)	24	21	2,35	235 (215)
<b>41C<sub>i</sub>122</b>	120 (112)	1,50	1,39	45 (39)	38 (32)	24	22	2,82	235 (215)
	120 (112)	2,00	1,89	46 (40)	39 (33)	24	23	3,76	235 (215)
<b>41Z150</b>	150 (142)	1,00	0,90	44 (38)	37 (31)	24	21	2,00	265 (245)
<b>41C150</b>	150 (142)	1,25	1,15	44 (38)	37 (31)	24	21	2,65	265 (245)
<b>41C<sub>i</sub>150</b>	150 (142)	1,50	1,39	45 (39)	38 (32)	24	22	3,18	265 (245)
	150 (142)	2,00	1,89	46 (40)	39 (33)	24	23	4,26	265 (245)
	150 (142)	2,50	2,40	47 (41)	40 (34)	24	24	5,30	265 (245)
<b>41Z200</b>	200	1,25	1,15	71	62	30	26	3,77	377
<b>41C200</b>	200	1,50	1,39	72	63	30	27	4,52	377
	200	2,00	1,89	73	64	30	28	6,03	377
	200	2,50	2,40	74	65	30	29	7,54	377
	200	2,50	2,40	74	65	30	29	7,54	377
<b>41Z250</b>	250	2,00	1,89	73	64	30	28	6,83	427
<b>41C250</b>	250	2,50	2,40	74	65	30	29	8,54	427
<b>41Z300</b>	300	2,00	1,90	96	89	-	31	8,51	532
<b>41C300</b>	300	2,50	2,40	97	89	-	33	10,64	532
<b>41Z330</b>	330	2,50	2,40	97	89	-	33	11,24	562

- 1) Mått för kantavstyning vid rullformning.
- 2) Mått för kantavstyning vid kantknäckning.

OBS! Värderna inom parentes gäller för C<sub>i</sub>-balk.

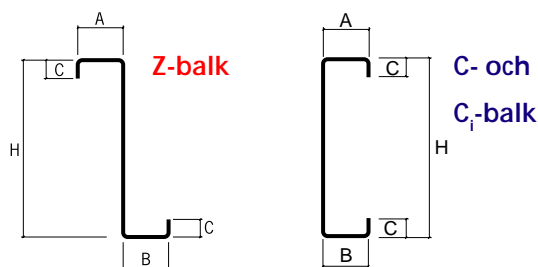

## Plannja

Luleå, Gamla Malmhamnen, 971 88 Luleå. Tel 0920-929 00. Fax 0920-942 03. Umeå, Kylgränd 6, 906 20 Umeå. Tel 090-18 25 80. Fax 090-18 26 80.

Sundsvall, Heffnersvägen 34, 856 33 Sundsvall. Tel 060-17 32 10. Fax 060-17 32 16. Stockholm, Vällingbyplan 26, 162 65 Vällingby. Tel 08-687 87 00. Fax 08-687 87 10.

Borlänge, Mats Knuts väg 29, 784 50 Borlänge. Tel 0243-765 00. Fax 0243-765 10. Finspång, Liebruksvägen 9, 612 95 Finspång. Tel 0122-723 80. Fax 0122-723 90.

Göteborg, Ebbe Lieberathsgatan 18 C, Box 16020, 412 21 Göteborg. Tel 031-40 08 60. Fax 031-40 42 60. Järforsen, Ringvägen, Box 143, 570 81 Järforsen. Tel 0495-505 40. Fax 0495-505 45.

Malmö, Engelbrektsgratan 15, 211 33 Malmö. Tel 040-25 88 00. Fax 040-25 88 19. Halmstad, Krusbärsvägen 1, 310 41 Gullbrandstorp. Tel 035-531 40. Fax 035-592 40.

e-post: [marknad@plannja.se](mailto:marknad@plannja.se)

[www.plannja.se/bygg](http://www.plannja.se/bygg)

Produktuppgifterna i denna trycksak var korrekta vid publiceringen i januari 1999. Reservation görs för sådana förändringar som är ett resultat av den löpande produktutvecklingen eller av nya normer. Senast tillgängliga uppgifter om produkterna lämnas på begäran.